

IUAV IxD, Venezia 2009/10

Giuseppe Burdo | Alessandro Filippi

Equilibria



Theme

::: :: .. SIGNAL IN SPACE

Interactive

Informative

Useful

Placed based

:: based on user behaviour

:: let the user know his drunk level

:: to be aware of our own possibilities

:: integrated in the Venice architecture

What

AN INTERACTIVE PLATFORM

which makes the user aware of his drunk level using the standard in-line steps test.

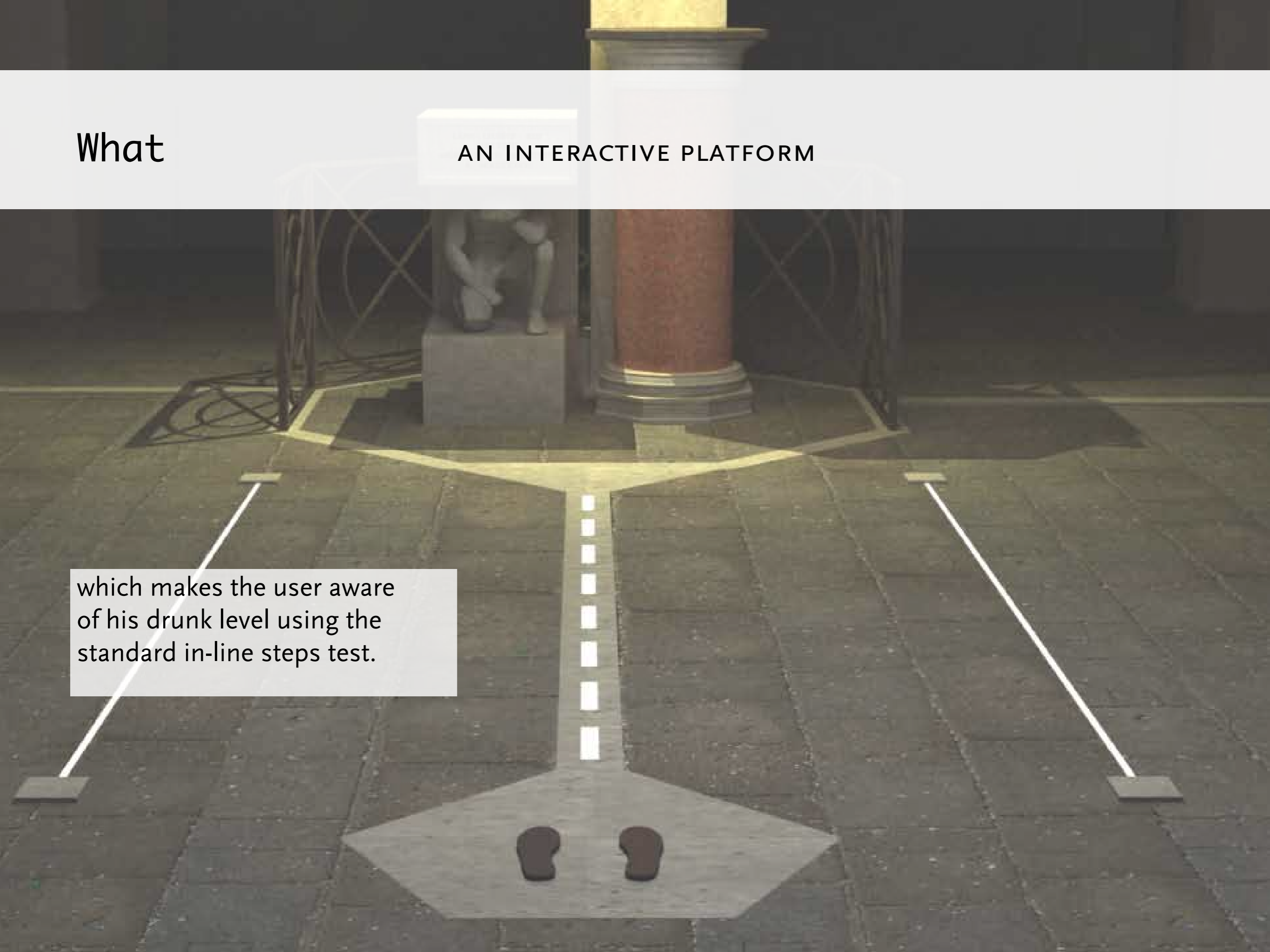

Non era vetro di Murano

condannata Fabbri Editori

VENEZIA — «piccoli gioielli muranesi a tinta unita»

con inserzioni di murrine», una collezione di «vetro muranese raffinato e magico» fatta di bocchette colorate e lavorate secondo «le tecniche secolari dei famosi maestri vetrai». Peccato però che le sessanta ampolline allegate agli altrettanti numeri della collezione «bocchette d'arte di Murano»

Editore) e non avess nulla. Era Cina o chi per quest Paola Mar del tribuna

Milano ha condannato Rcs Libri Spa a pagare al Consorzio Promovetro e alla Camera di Commercio di Venezia un totale di 50 mila euro più le spese processuali a titolo di risarcimento danni per violazione del codice della proprietà industriale e per aver «determinato l'avvilimento della produzione tipica e lo sviamento della clientela, in un momento in cui la produzione del vetro artistico sta attraversando un periodo di profonda crisi». Le «bocchette trasparenti con

e spettacoli dal vivo. Comune, commercianti e associazioni di categoria si

alcuno per dare nuova vitalità all'area che si sviluppa attorno al

degustazioni animeranno Ruga San Giovanni, San Giacomo, Erbaria e campo Bella Vienna all'insegna del leit motiv «Rialto cuore della città». E per i promotori non è che l'inizio di un nuovo periodo per l'area realtina.

L'obiettivo di pubblico (che finanzia la prima tranche di eventi con 70 mila euro) e privato è infatti dare nuovo lustro a quello che è stato il cuore commerciale della Serenissima e creare, in sintonia con le

il mix si sposa alla perfezione nel virtuale del web, «rialtovenezias.com» è già on line come sito ed è presente in tutti i principali social network da twitter a facebook. In parallelo nella realtà delle calli e dei campi si avvicenderanno attori e musicisti ogni giovedì, venerdì e sabato dal 6 marzo al 10 aprile con show alle 11, 16.30 e 18.30. L'animazione di Rialto fa seguito a due anni difficili per quest'area. L'amministrazione tra mille difficoltà e cause legali ha riorganizzato i banchi dei mercati, che però sono oggi in sofferenza. Il ponte della Costituzione ha infatti allontanato turisti, le famiglie di veneziani doc frequentano la zona solo per fare la spesa e i giovani si assemblano dall'ora dello spritz. «L'esperienza Mestre (la manifestazione «Mestre più», ndr) ha mo-

nel virtuale del web, «rialtovenezias.com» è già on line come sito ed è presente in tutti i principali social network da twitter a facebook. In parallelo nella realtà delle calli e dei campi si avvicenderanno attori e musicisti ogni giovedì, venerdì e sabato dal 6 marzo al 10 aprile con show alle 11, 16.30 e 18.30. L'animazione di Rialto fa seguito a due anni difficili per quest'area. L'amministrazione tra mille difficoltà e cause legali ha riorganizzato i banchi dei mercati, che però sono oggi in sofferenza. Il ponte della Costituzione ha infatti allontanato turisti, le famiglie di veneziani doc frequentano la zona solo per fare la spesa e i giovani si assemblano dall'ora dello spritz. «L'esperienza Mestre (la manifestazione «Mestre più», ndr) ha mo-

Rialto sono arrivati alla presentazione dell'iniziativa per far sentire la loro esasperazione. Polemiche a parte, sul sito «rialtovenezias.com»

«rialtovenezias.com»

ranno la dell'edificio, lo spettacolo in programma, le foto, in italiano e inglese. Sabato alle 12 va in scena «Del Parangon

e altre notizie, ovvero quando i savvi controllavano le merci».

le fattorie didattiche e i laboratori di riscoperta del territorio e alla sera musicisti jazz.

«Per i piccini arrivano

scari». Centonovanta posti in platea tre metri per tre, con assi di legno, immerso nel quartiere ur-

Marta finora inutilizzato o corsi accademici, si presenta nuova programmazione e un suo aperto ai cittadini.

«L'apertura del Teatro è il primo passo, vogliamo puntare a creare punti d'incontro della città»

retto da Carlo Carraro — già in scena 700 eventi all'anno, tra conferenze, seminari e spettacoli ma chi ci viene a vedere sono praticamente soltanto i professori e gli studenti. Per il futuro l'università, con i suoi spazi, dovrà avere un ruolo attivo nella città, integrandone le strutture esistenti e proponendo anche all'esterno le sue iniziative». Un'apertura al mondo che parlerà il linguaggio della vita quotidiana dei veneziani. «Non dobbiamo rimanere bloccati su piani estetici, il nuovo mondo busca alle porte dell'università e no dice Carmelo Alberti, delegato le attività teatrali — rilanciar teatro universitario perché s tutti, questo sarà il Festival»

Gli appuntamenti partiranno le 21, con lo spettacolo «Eldo Ferrara che sarà preceduto da

«Eldo Ferrara che sarà preceduto da

«Eldo Ferrara che sarà preceduto da

«Eldo Ferrara che sarà preceduto da

Who it is for

EVERYBODY AND...

Young and less young people who enjoy to stay in the campo drinking and having fun



la protesta Residenti e gestori dei locali lanciano lo stesso sos
«Ma la notte la zona è invivibile pochi controlli e niente servizi»

VENEZIA — Giovani, beoni e maleducati. L'altra faccia di Rialto è quella della mattina presto, che vedono i commercianti che aprono i negozi, costretti ad uno slalom tra cumuli di immondizia e fiumi di urina. E il week-end la situazione peggiora. Il cuore della città è da anni una delle zone del divertimento notturno, ma gli stessi locali protestano per la mancanza di controlli e di servizi, a partire da toilette a pagamento chiuse. Dal Ponte di Rialto fino al mercato è un coro: «Più forze dell'ordine e più ronde il sabato sera». I più agguerriti sono Sara e Valerio Silvestri, proprietari dell'osteria Sacro e Profano, in ramo Parangon, che ogni giorno fanno i

le toilette pubbliche costano 1,50 euro, un po' troppo per un giovane, e spesso dopo un certo orario sono chiuse». Sulla stessa linea d'onda Davide Vian del Bancogiro. «Viene tutta fine settimana e dovrebbero fare più controlli, soprattutto, ma il problema maggiore sono i bagni pubblici quasi sempre chiusi».

Vigilanza autogestita Il Muro, una delle osterie più gettonate, ha scelto di pagare un servizio d'ordine autogestito per gli ubriachi

mità del locale, per questo abbiamo scelto di creare un servizio d'ordine autogestito». C'è chi, invece,

mana ma forse il sabato sera sarebbero necessari 4 o 5 poliziotti in più», conclude Alessandro, che abita a due passi da Rialto, «non ci sono stati episodi particolarmente forti, ma solo qualche ragazzata e un pò di chiasso ma in fondo, tutti abbiamo avuto venti anni». Ieri alla presentazione delle iniziative del Comune si sono presentati an-

VENEZIA — Giovani, beoni e maleducati. L'altra faccia di Rialto è

La Fondazione

Musei 2000

Stakeholders

COMUNE DI VENEZIA, SHOPS

Bucconeri



Where

CAMPO SAN GIACOMETTO, RIALTO

The oldest campo in Venice,
market in the daylight and
leisure place along the night.



History

GOBBO, STONES

where the gobbo used to
pronounce his judgement to
the uncorrect people



Signs

L SHAPES, SQUARES, TRIANGLES



When

DAYS AND NIGHTS

for tourists in the daylight...where
the installation elements convey in
the architecture

in the night, where people can enjoy
all the interaction

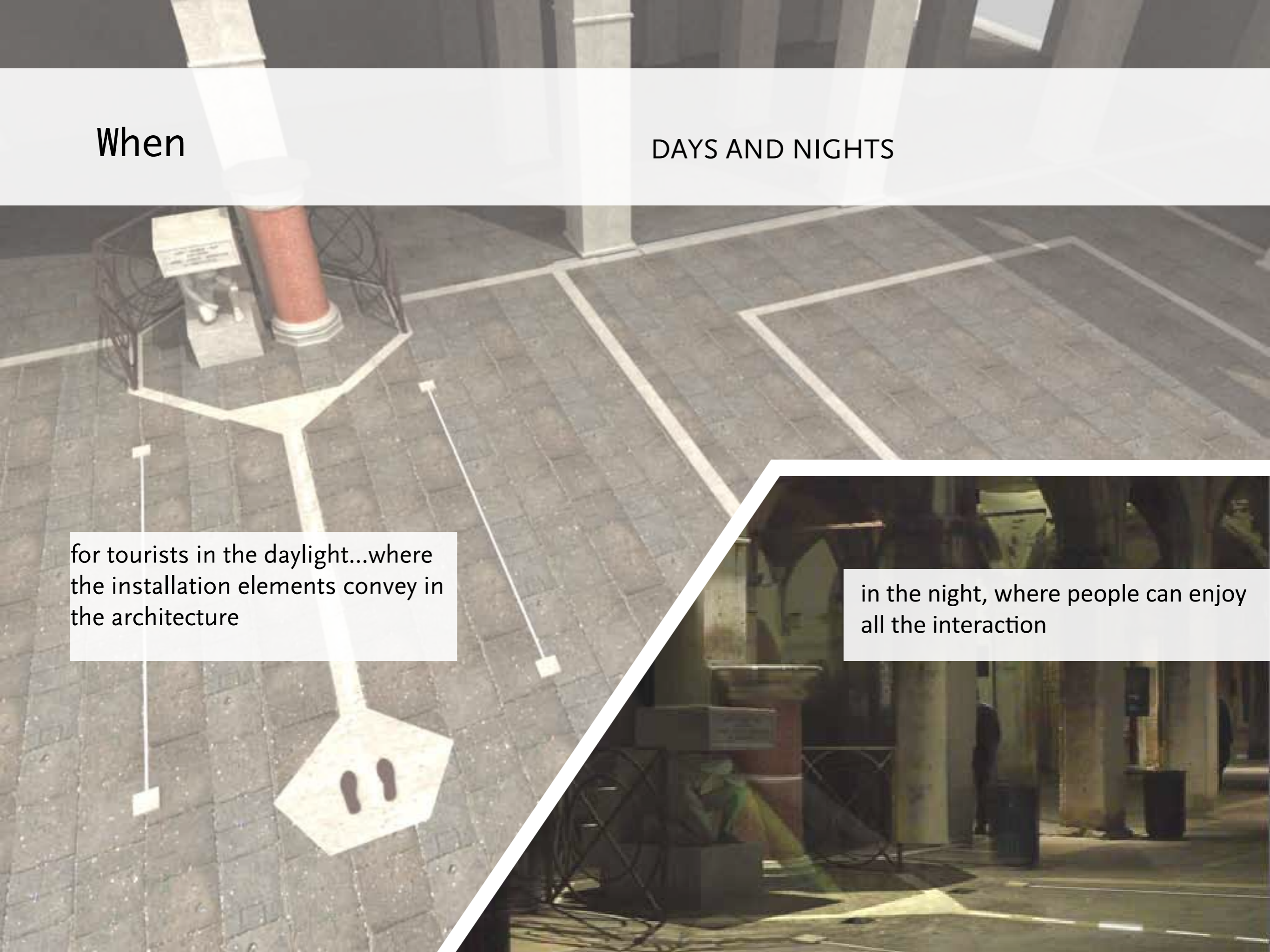

Equilibria

design

Inspiration

MAIN ELEMENTS



How it looks

DESIGN MEETS ARCHITECTURE

materials: trachite, marble, glass

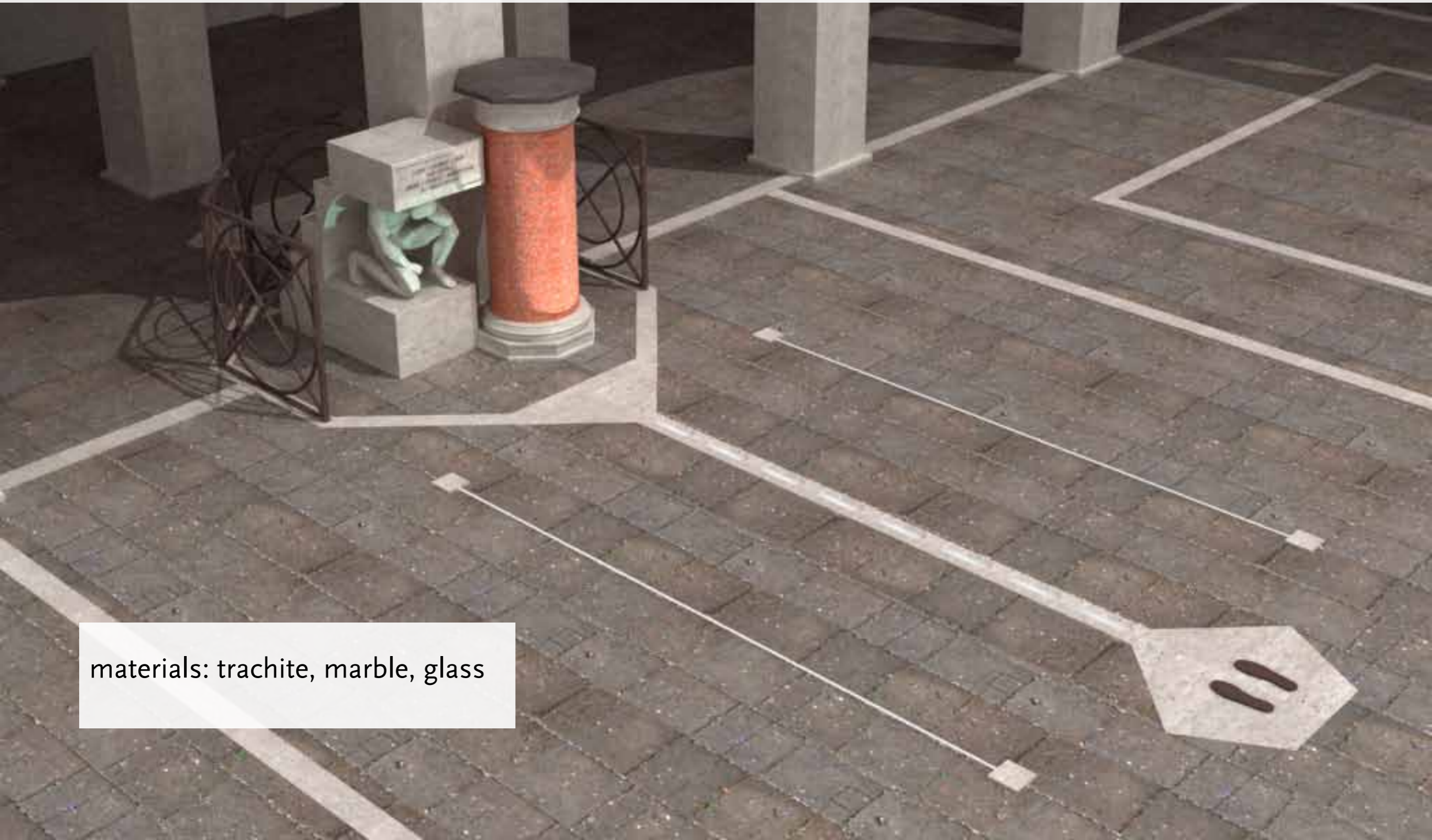

Equilibria

CONCEPT DESIGN

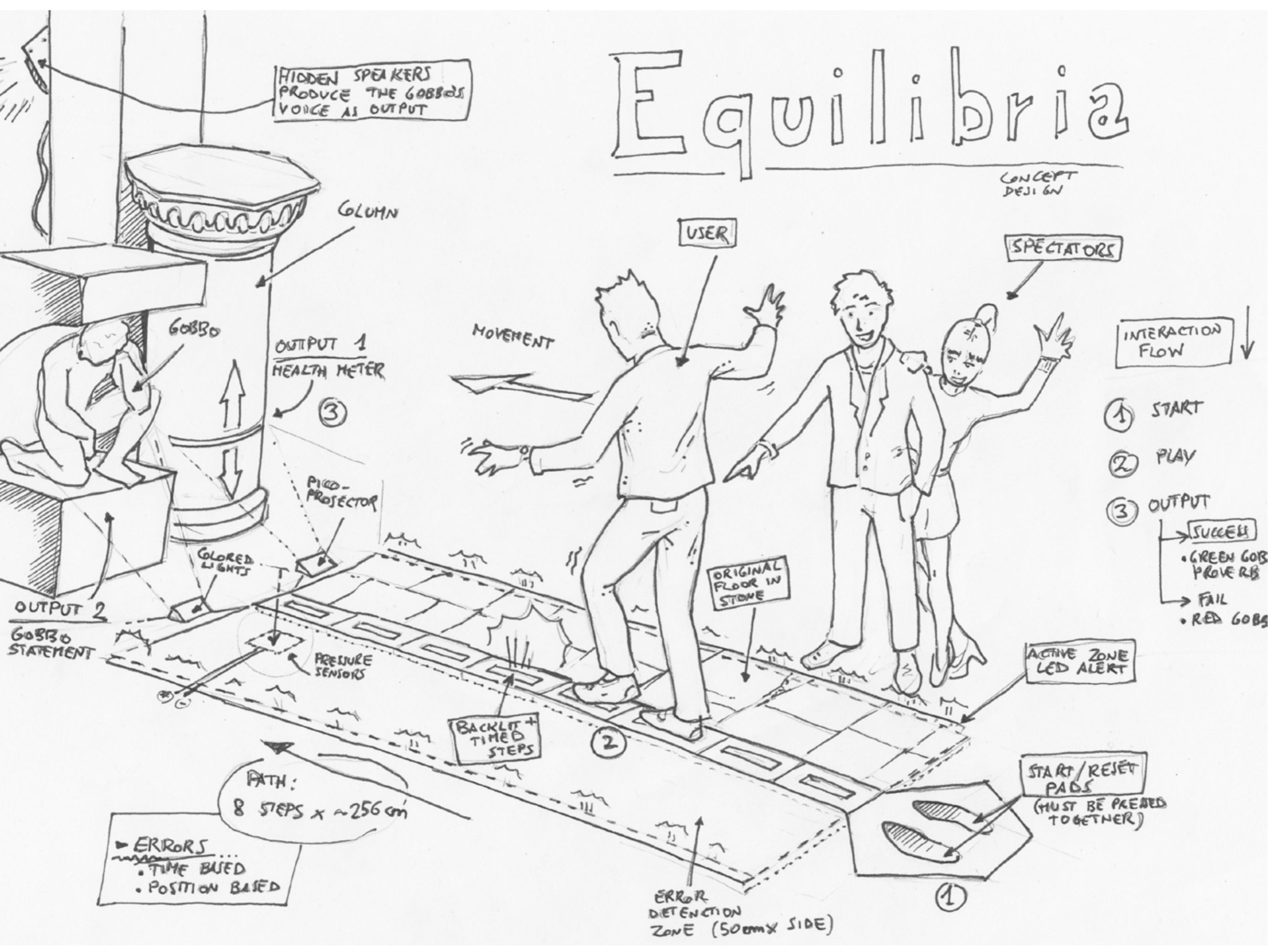

HIDDEN SPEAKERS
PRODUCE THE GOBBO'S
VOICE AS OUTPUT

COLUMN

GOBBO

OUTPUT 1
HEALTH METER

③

PIED-PROJECTOR

COLORED LIGHTS

OUTPUT 2

GOBBO STATEMENT

PRESSURE SENSORS

BACKLIT +
TIMED STEPS

ORIGINAL FLOOR IN STONE

ACTIVE ZONE LED ALERT

START/RESET PADS

(MUST BE PRESSED TOGETHER)

PATH:
8 STEPS x ~256 cm

ERRORS ...
• TIME BASED
• POSITION BASED

ERROR DETECTION ZONE (50cm x SIDE)

USER

SPECTATORS

MOVEMENT

INTERACTION FLOW

- ① START
- ② PLAY
- ③ OUTPUT

SUCCESS
• GREEN GOBBO PROVERBS
FAIL
• RED GOBBO

①

②

Made of

COMPONENTS, MATERIALS

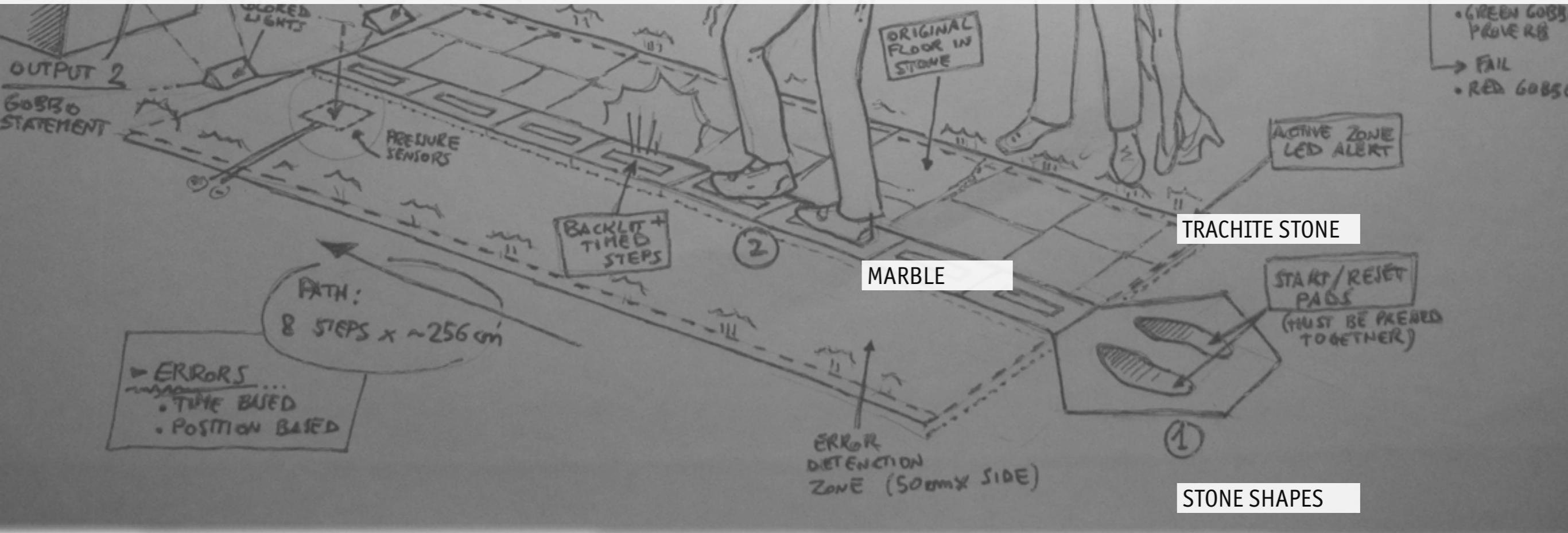

LED LIGHTS,
WIDE AND NARROW

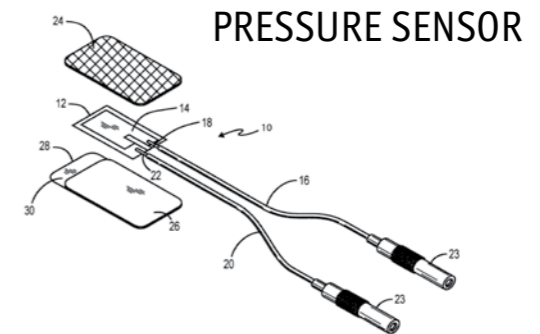

Prototyping

FLASH + ELECTRONICS

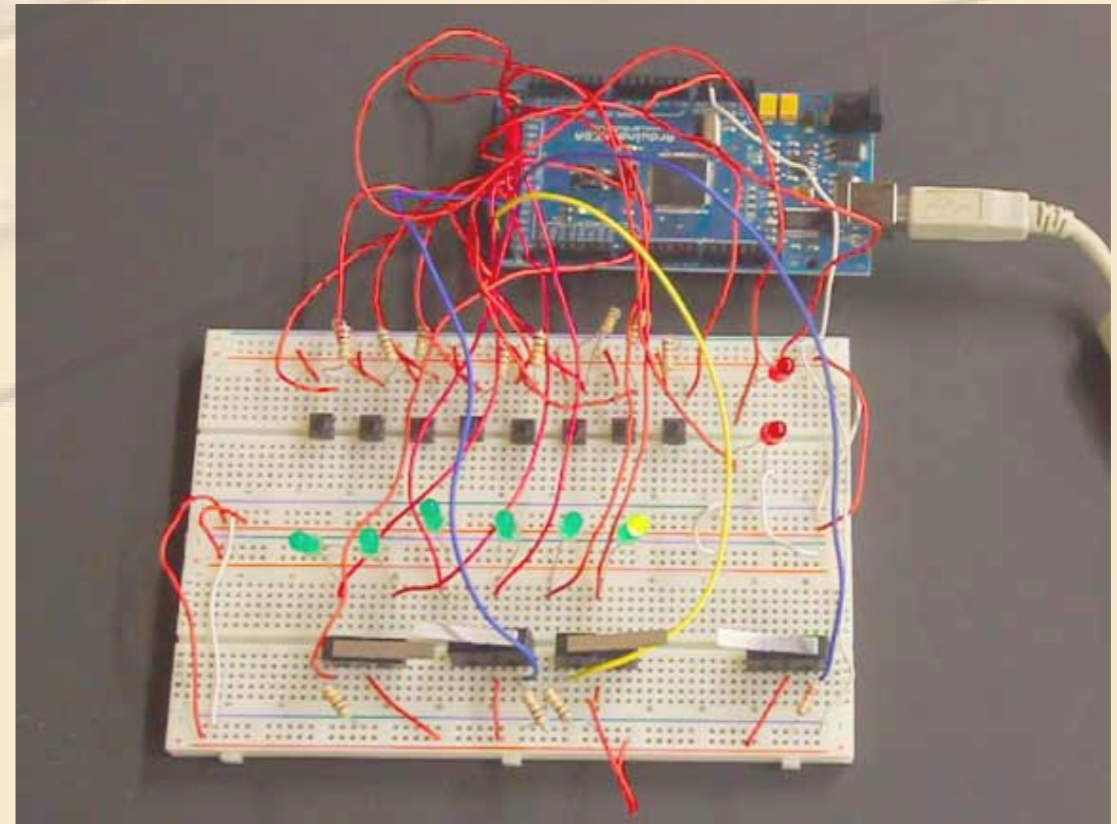
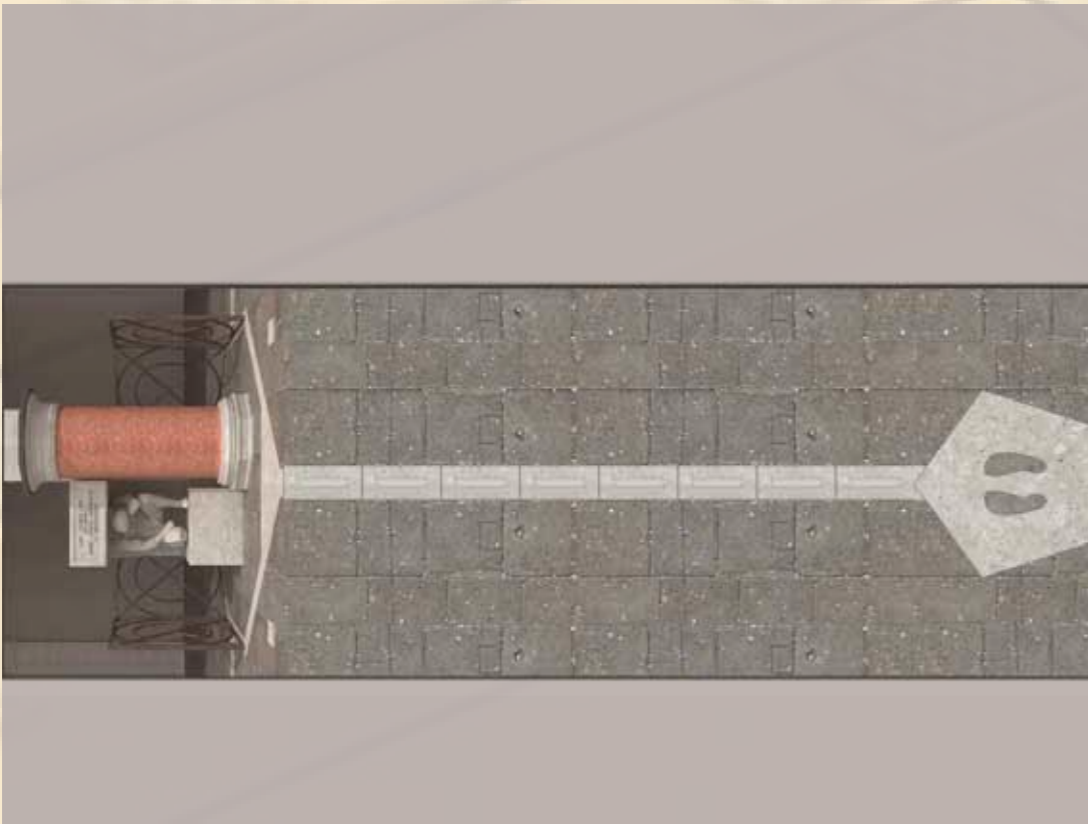

Issues

MAKING THINGS WORK

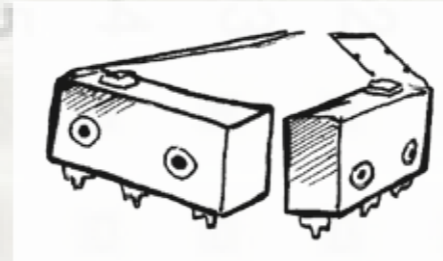
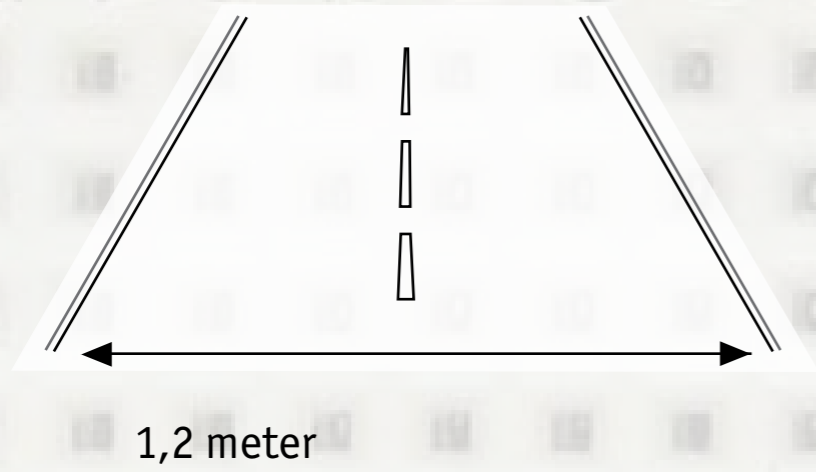

SENSORS

1 - 2 minutes

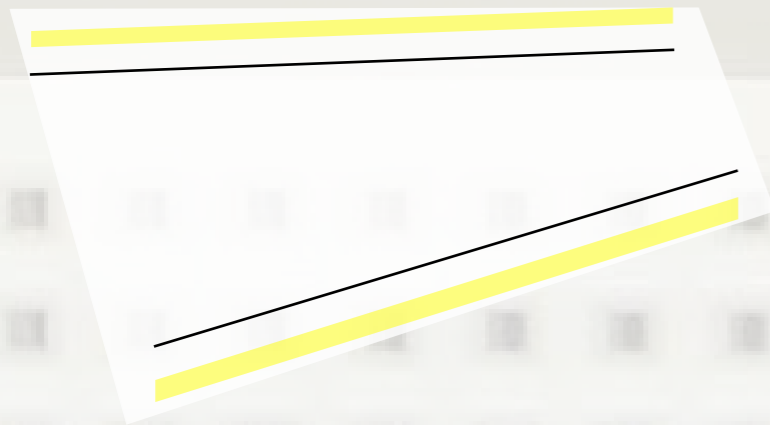
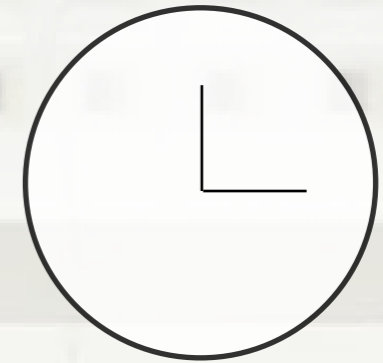

keep the other people far enough from the sensible zone



OUTPUTS

Details

CASES

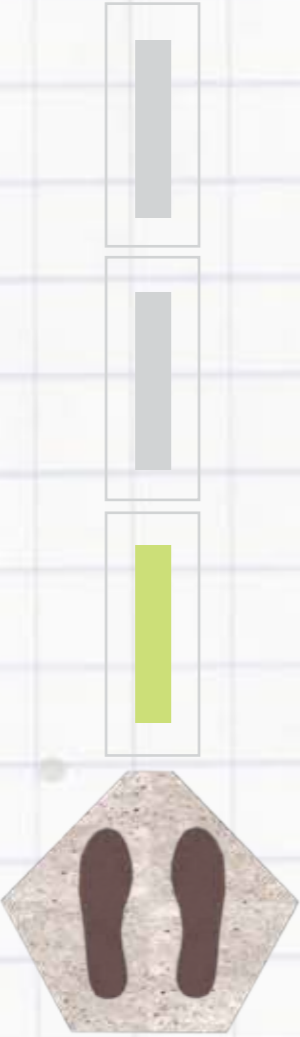

LOOP

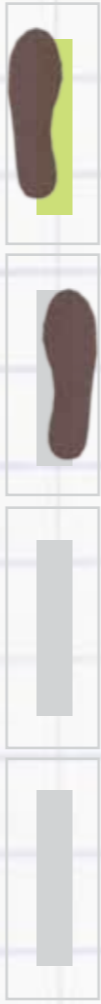

PLAYING

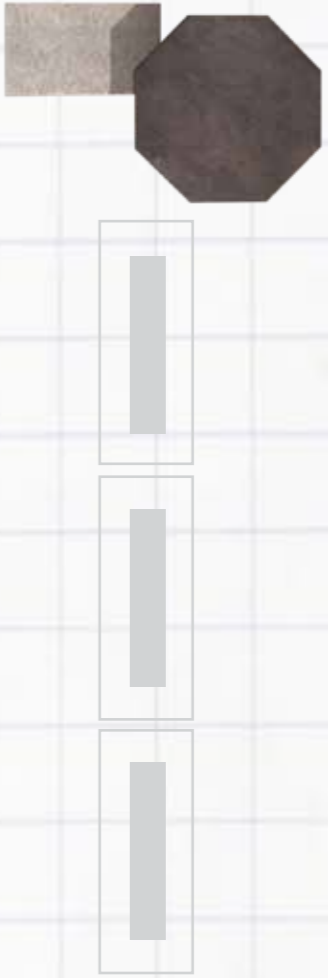

OUTPUTS

Timing

TASK, ERRORS

PLACE

write place (the brick enlightened)

TIME

not before or after the right time

LED CODE

- a) STEADY
- b) BLINK (warning)
- c) BLINK FAST (error)

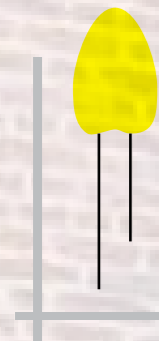

"It's a matter of time"

Outputs

LOOK AND LISTEN

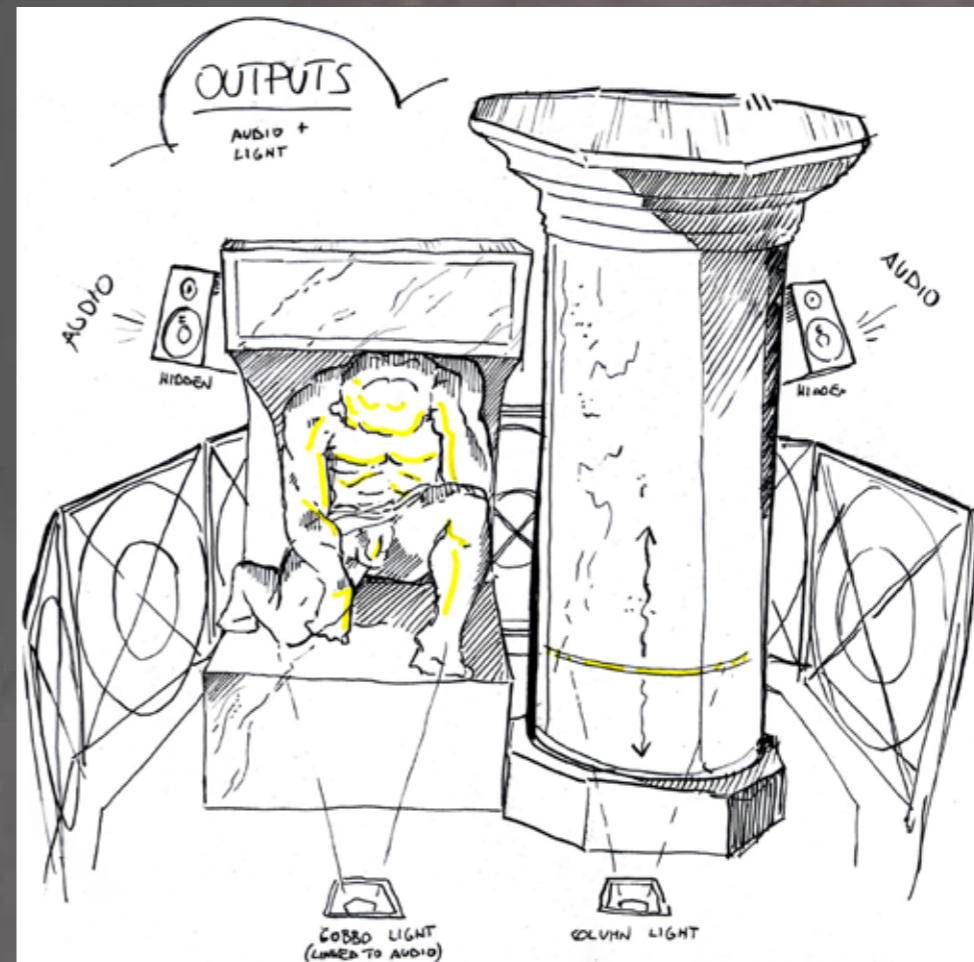

error level on the coloumn

Outputs

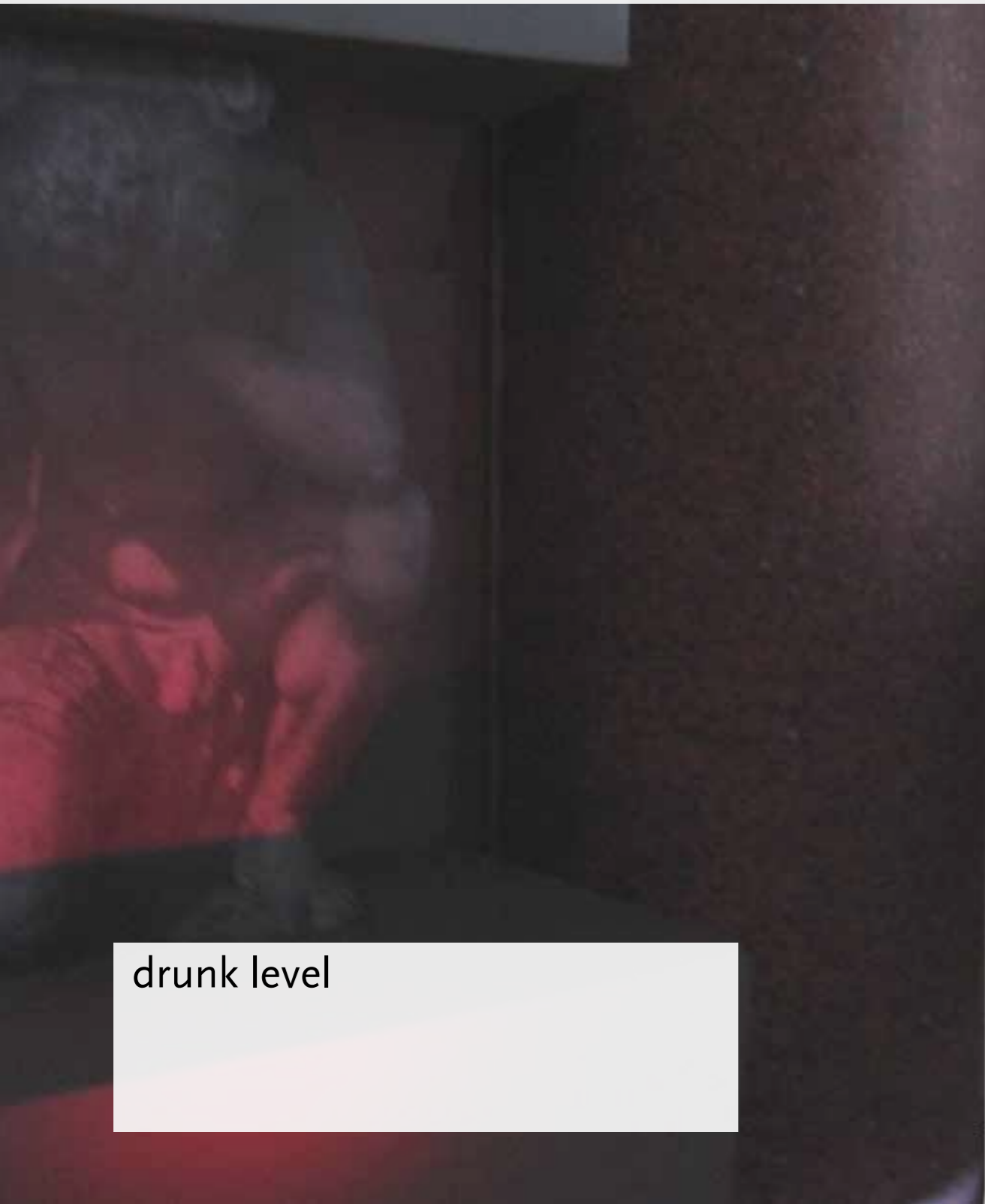

drunk level

LOOK AND LISTEN

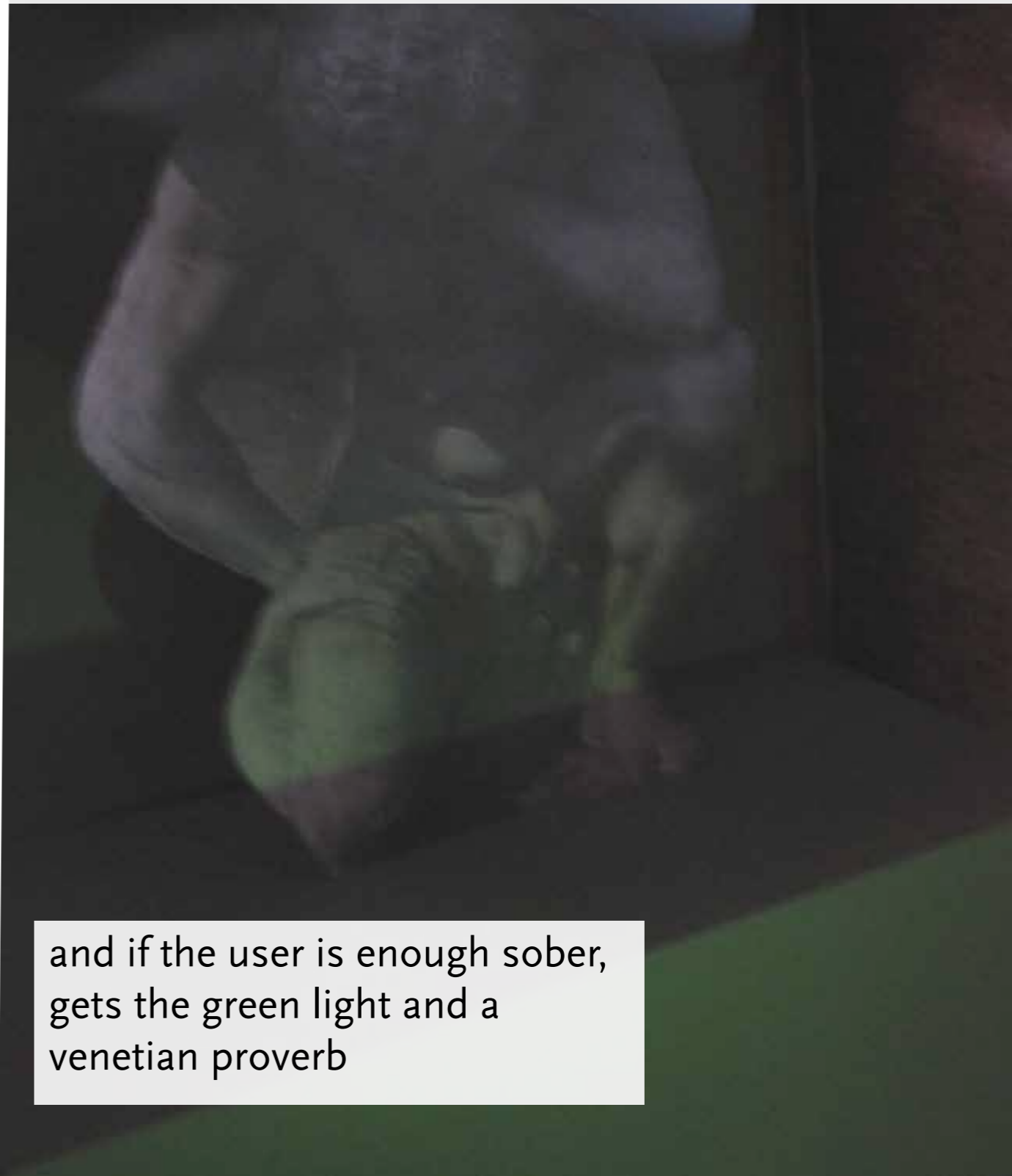

and if the user is enough sober,
gets the green light and a
venetian proverb

The way

GETTING TECHNICAL



- flash link for the audio
- not using delays
- 2 arduino: MEGA and 2009

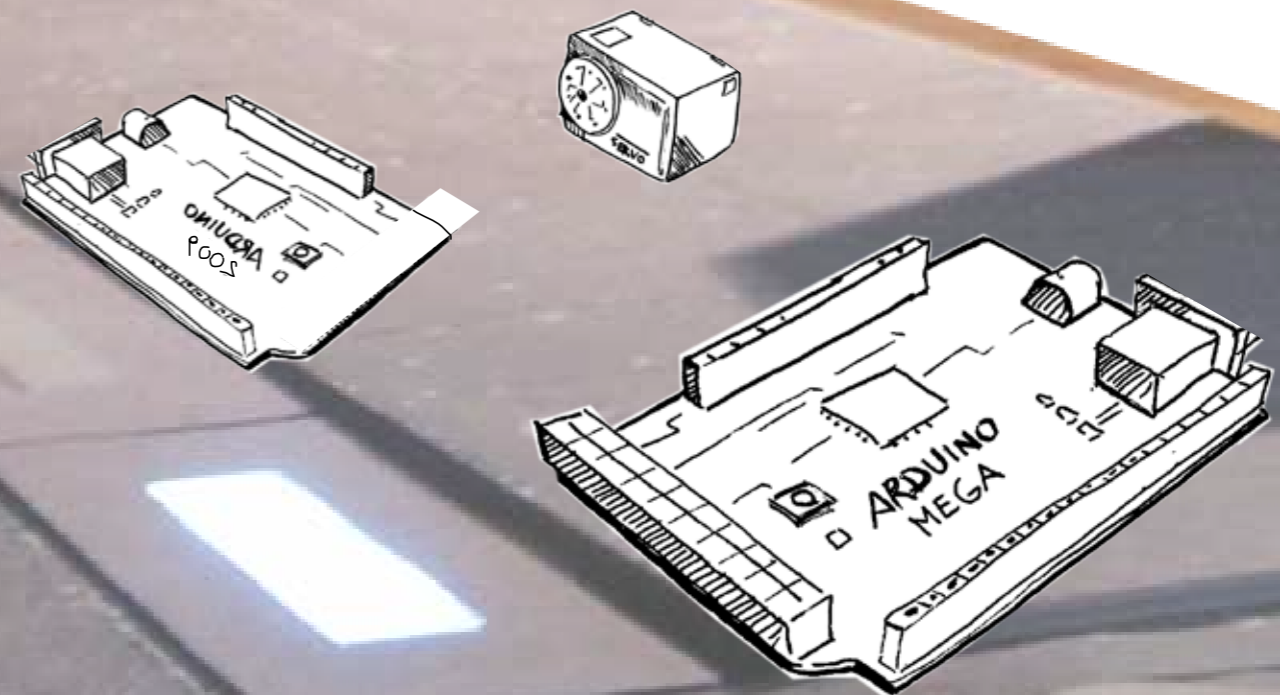

thanks to

Durrel Bishop, Tom Hulbert, Phil and
Gillian, F. Mastinu, M. Torchinovic
and all the IxD students

who made it possible